



2011年5月19日(木)～21日(土) ※21日(土)は一般来場可
テクスポート今治

出展のご案内

開催概要

名称: バリシップ 2011 BARI-SHIP - IMABARI MARITIME FAIR
会期: 2011年5月19日(木)～21日(土) ※21日(土)は一般来場可
会場: テクスポート今治
主催: UBMジャパン(株)

後援(予定): 国土交通省、日本財団、社団法人日本船主協会、社団法人日本造船工業会、日本船舶輸出組合、社団法人日本船用工業会、社団法人日本中小型造船工業会、財団法人日本海事協会、日本内航海運組合総連合会、社団法人日本船舶電装協会、社団法人日本船用機関整備協会
(予定)

特別後援: 今治市、今治市海事都市交流委員会

はじめに～ 開催主旨

2009年5月に開催された「今治海事展/BARI-SHIP」と開催記念シンポジウムは、今治市での初めての開催でしたがまさに大成功とも言える、充実した成果を収めました。開催目的である3つのテーマ、すなわち(1)海事業界を振興し、(2)造船・海運業界に対する一般の方々の理解を深め、(3)今治市を世界の代表的海事産業都市の一つとして明確に位置づけるための場を提供する、というその目的は十分に達成できたと考えております。

展示会とこれに並行して開かれた開催記念シンポジウムも業界関係者から大きな関心を呼び、国内はもちろんのこと、海外からも多数の業界専門家の参加を頂きました。このイベントの成功によって、愛媛県今治市及び日本の海事産業の高い技術力と力強さを世界に向け強く発信することが出来ました。

第1回「今治海事展/BARI-SHIP」の成功を受けて、その展示会名を「バリシップ(BARI-SHIP Imabari Maritime Fair)」と改め、2011年5月19日から21日まで、テクスポート今治で開催します。本展示会は日本と世界各国からの船用機器、海運サービスの先端技術を展示するトレードショーであり、活発な商談、情報の交換の場です。また前回同様、会期3日目を一般公開日とし、一般の来場者の皆さんにも喜んで頂けるような海事関連をテーマとした楽しい特別イベントも予定されています。

過去2年間の経済不況は世界の海事産業にも厳しい環境をもたらしました。「バリシップ(BARI-SHIP Imabari Maritime Fair)」は今後の日本の海事産業の発展のためにも積極的な貢献をしていくことが期待されています。

主催者として、第2回目となる「バリシップ 2011(BARI-SHIP Imabari Maritime Fair)」のさらなる成功のためにも最大限の努力を注いでいきます。

UBMジャパン株式会社
代表取締役
クリストファー・イブ



ご挨拶

2009年5月の「今治海事展/BARI-SHIP」では、国内外から大勢の方々に参加していただき、今治市並びに今治の海事産業の実力や魅力をアピールするとともに、次世代を担う多くの子どもたちに、海や船の素晴らしさを体感してもらうことができました。

関係者の皆様方の絶大なるご協力のもと、予想以上の大きな成果を挙げることができましたことに、改めて、感謝を申し上げます。ご案内のとおり、今治市は、村上水軍をはじめとする海事文化と海に生きる知恵を脈々と受け継ぎ、「海」とともに栄えてきた「まち」であります。

そして現在、海事産業の一大集積地という地域特性を最大限に活かし、「日本最大の海事都市」として、まちづくりに取り組んできているところでございます。

そのような中、2011年5月に、UBMジャパン株式会社の主催によりまして、第2回目となる「バリシップ 2011 (BARI-SHIP Imabari Maritime Fair)」を開催されるという海事産業界の皆様方の熱い想いを大変心強く思っております。

今治市といたしましても、皆様方としっかりとスクラムを組んで、積極的に取り組んでまいりたいと考えております。「バリシップ 2011 (BARI-SHIP Imabari Maritime Fair)」が前回にも増して盛大に開催され、海事産業界がさらに躍進し、地域活性化の起爆剤となりますよう、地元市長として、多数の方々のご来今を心からご期待申し上げます。

また、今治市は、歩いて自転車でも渡れる「瀬戸内しまなみ海道」や風光明媚な景色、そして山海の美味しい食べもの、四国八十八ヶ所に代表される「おもてなしの心」と人情味いっぱいの「ハートランド」でございます。この機会に是非、しまなみの「まち」をご堪能いただければ幸いです。

終わりにになりましたが、海事産業界のますますのご発展を祈念いたしますとともに、皆様方のお越しを心からお待ち申し上げます。



愛媛県今治市長
菅 良二

前回結果報告

●展示会規模

○出展社数: 179社(国内165社 海外14社)

○出展国: 10の国と地域

日本(165)、デンマーク(1)、フランス(1)、韓国(2)、ノルウェー(4)、シンガポール(1)、スウェーデン(1)、スイス(1)、UK(2)、USA(1)

●会場展示面積: 2,600m²

●展示会来場者数(来場カウンターで受付けた来場者数)

-5月21日(木)2,131人

-5月22日(金)2,734人

-5月23日(土)939人(業界関係者) 8181人(一般来場者)

3日間合計来場者総数: 13,985人

(業界関係者: 5,804人、一般来場者: 8,181人)

●その他

開催記念シンポジウム聴講者 344人

■上記には、出展社の参加者数は含まれておりません。

■再来場された方はカウント人数に含まれておりません。

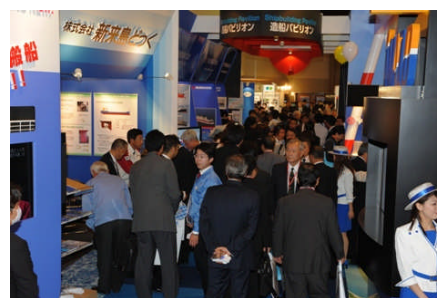

前回来場者分析

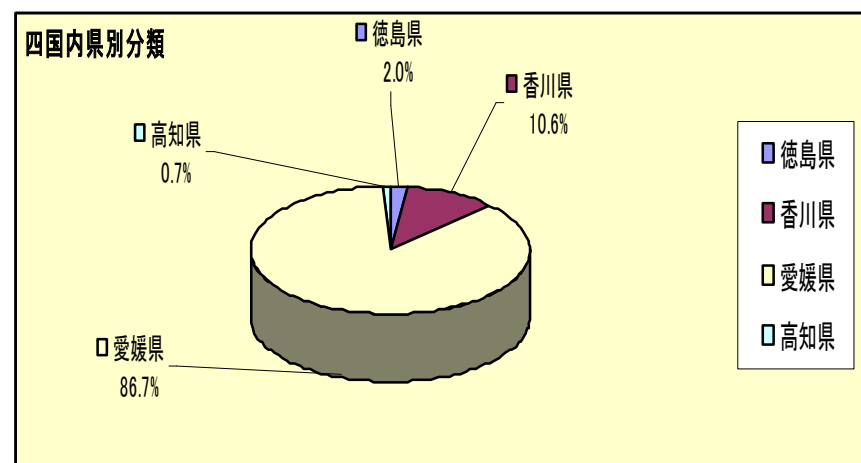
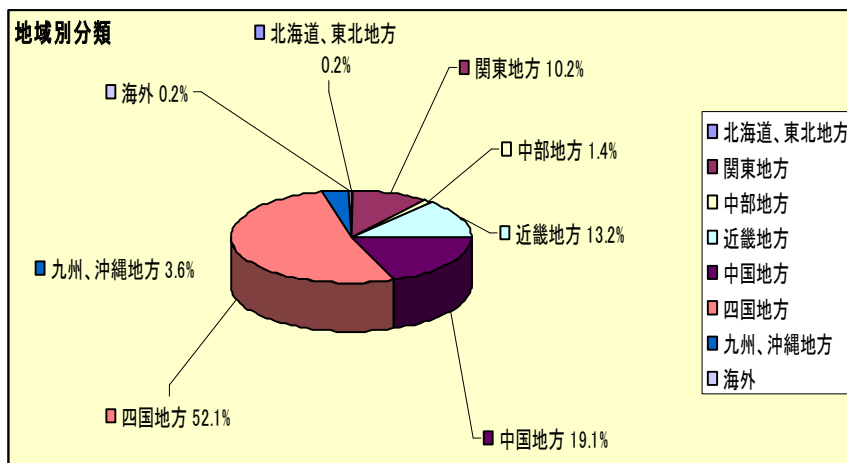
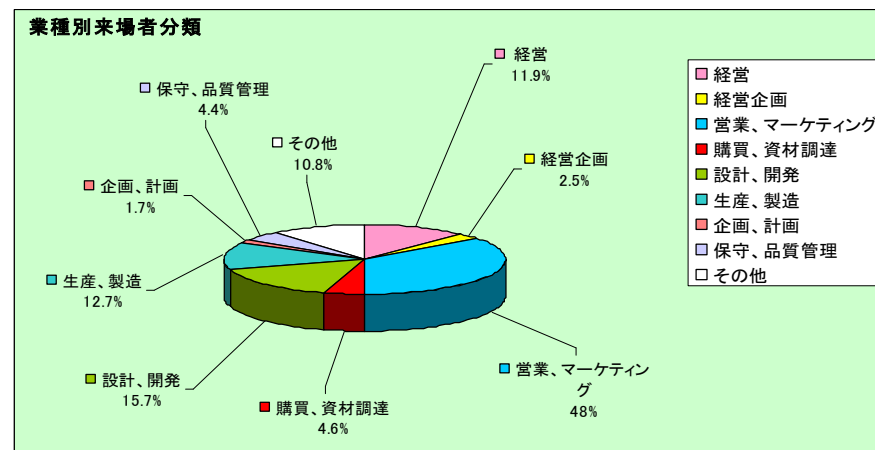
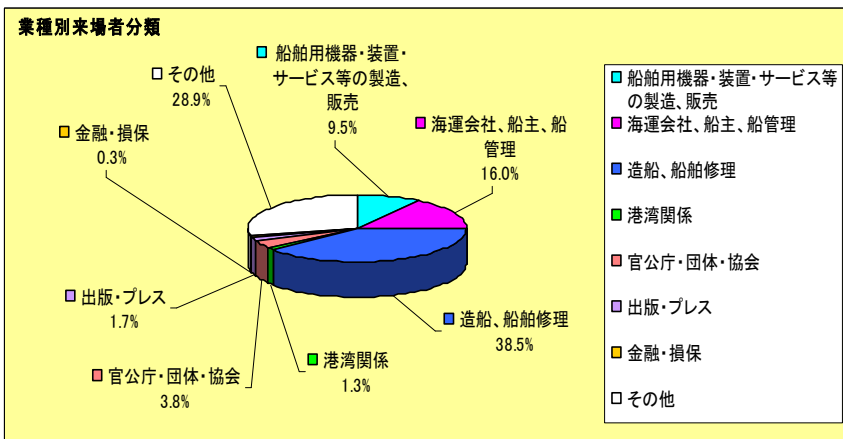

参加のメリット



15の造船事業所を誇る造船王国今治市。現場担当者へ向けたダイレクトなPRが可能

造船拠点を多数構える今治と瀬戸内の地域性を生かし、バイヤー層や営業担当者はもちろん、設計、技術、そして環境関連部署など、現場担当者への直接展示・デモンストレーションが可能です。



50社を超える外航船主、220を超える内航船主を初めとした現地オーナーとのリレーション強化

今治には日本が保有する外航商船の30%にあたる800隻を保有する外航船主、そして220を超える内航船主が存在しており、造船・船用の他、海運事業者との商談やミーティングの場を提供いたします。



「今治市海事都市交流委員会」による併催イベントの開催

今治海事展と平行して、今治市海事都市交流委員会によるイベントも開催予定。次世代の人材に向けたイベントなど、業界PRを通じて、造船、船主、船用、そして地域を結びます。

■国内造船竣工量と愛媛県造船竣工量の推移(隻数)

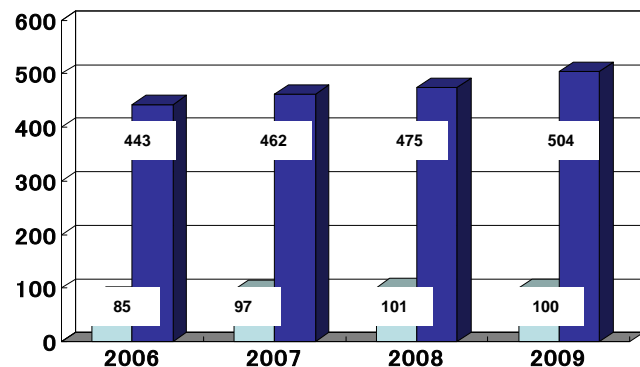

出展料金 Aゾーン

 **Aゾーン スペースのみ(自社のご手配にて小間設営を行う場合)**
 ¥45,000/sqm (税別) *18sqmの場合 ¥810,000 (税別)
 ※最小お申込みサイズ: 18sqm

 **Aゾーン パッケージブース**
 ¥56,000/sqm (税別) *9sqmの場合 ¥504,000 (税別)
 ※最小お申込サイズ: 9sqm

Aゾーンパッケージブースに含まれるもの(9sqmの場合);
 スペース料金、サイド及びバックパネル、
 社名板(和英表記)、カーペット、イス2脚、インフォメーションカウンター、ゴミ箱、
 スポットライト2灯コンセント2口、
 1kwまでの電気使用料金及び電気幹線工事費、毎日の小間内清掃

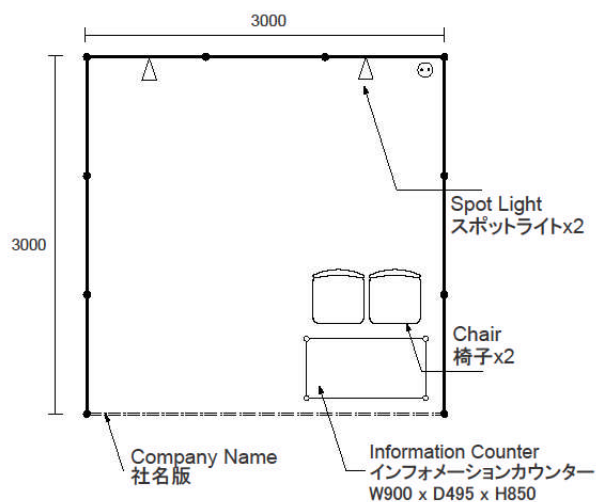

●Aゾーンパッケージブース備品(サイズ別)

スペース	9sqm	12sqm	18sqm
社名版	1	1	1
ハロゲンスポットライト	1	2	4
2口コンセント	1	1	1
電気使用料(KW)	1	1	1
受付カウンター	1	1	1

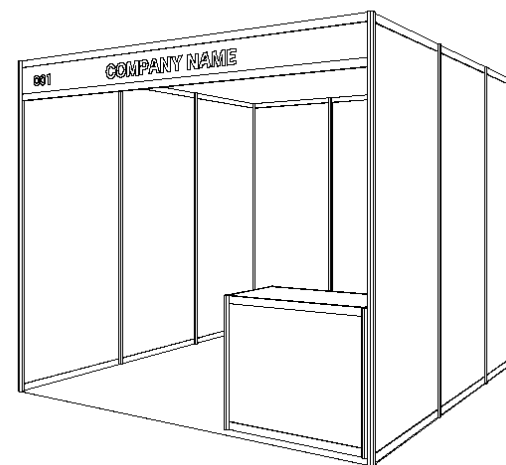

出展料金 Bゾーン



Bゾーン スペースのみ(自社のご手配にて小間設営を行う場合)

¥ 39,000/sqm (税別) *18sqmの場合 ¥ 702,000 (税別)
 ※最小お申込みサイズ: 18sqm



Bゾーン パッケージブース

¥ 50,000/sqm (税別) *9sqmの場合 ¥ 450,000 (税別)
 ※最小お申込サイズ: 9sqm

Bゾーンパッケージブースに含まれるもの(9sqmの場合);
 スペース料金、サイド及びバックパネル、
 社名板(和英表記)、カーペット、イス2脚、インフォメーションカウンター、
 ゴミ箱、HQIライト1灯コンセント2口、
 1kwまでの電気使用料金及び電気幹線工事費、毎日の小間内清掃

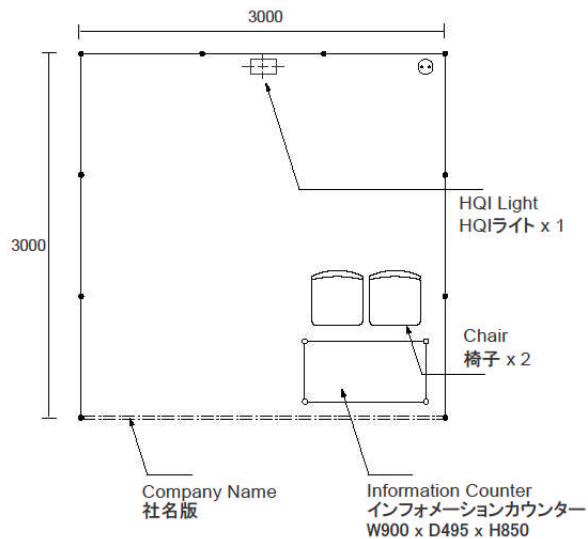

●Bゾーンパッケージブース備品(サイズ別)

スペース	9sqm	12sqm	14sqm	18sqm
社名版	1	1	1	1
HQIライト	1	2	2	2
2口コンセント	1	1	1	1
電気使用料(KW)	1	1	2	2
受付カウンター	1	1	2	2

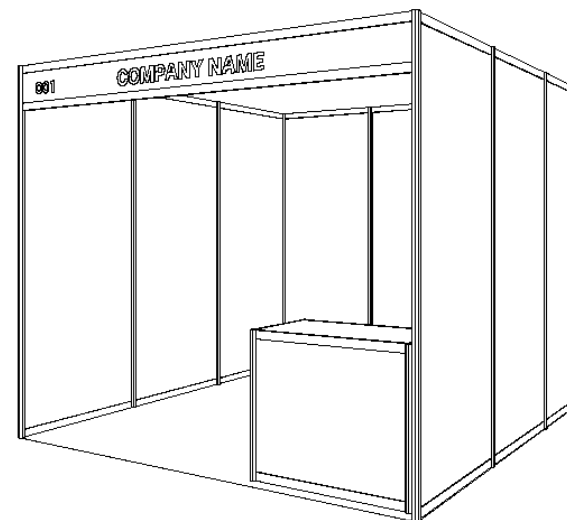

出展料金 Cゾーン



Cゾーン スペースのみ(自社のご手配にて小間設営を行う場合)

¥ 39,000/sqm (税別) *18sqmの場合 ¥ 702,000 (税別)

※最小お申込みサイズ: 18sqm

※施工に関しては、運営の都合上、オフィシャル施工会社へ依頼いただきます。



Cゾーン パッケージブース

¥ 50,000/sqm(税別) *6sqmの場合 ¥ 300,000(税別)

※最小お申込サイズ: 6sqm

Cゾーンパッケージブースに含まれるもの(6sqmの場合);
 スペース料金、サイド及びバックパネル、
 社名板(和英表記)、カーペット、イス2脚、インフォメーションカウンター、
 ゴミ箱、スポットライト2灯、コンセント2口、
 1kwまでの電気使用料金及び電気幹線工事費、毎日の小間内清掃

●Cゾーンパッケージブース備品(サイズ別)

スペース	6sqm	9sqm	12sqm	18sqm
社名板	1	1	1	1
スポットライト	2	2	4	4
2口コンセント	1	1	1	1
電気使用料(KW)	1	1	2	2
受付カウンター	1	1	2	2

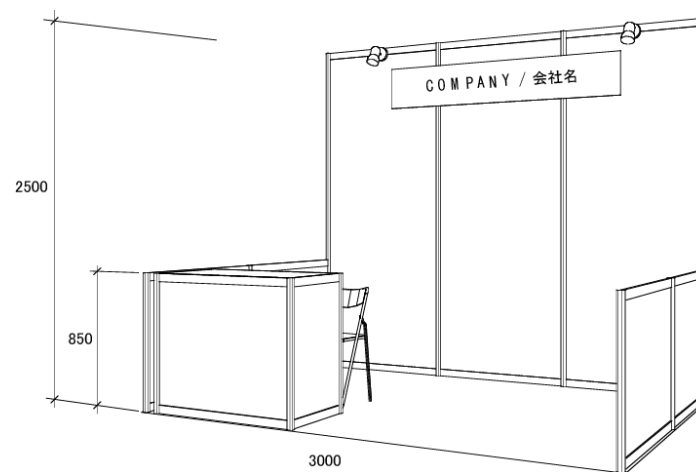
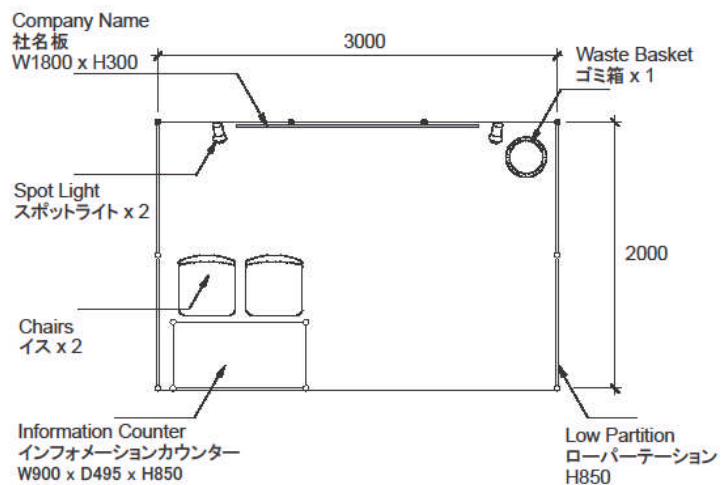

お問い合わせ

バリシップ運営事務局
UBMジャパン株式会社
〒101-0044
東京都千代田区鍛冶町1-8-3 神田91ビル
TEL:03-5296-1020
FAX:03-5296-1018
URL:www.ubmjapan.com
Email:info@bariship.com